

Model: JUNIOR

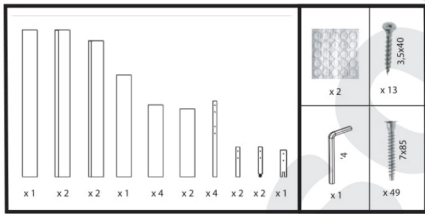
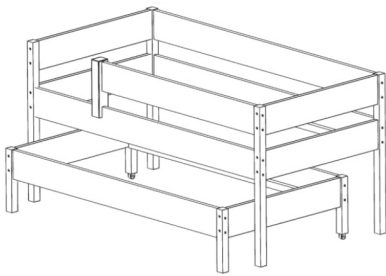

Nohy a časti si vyžadujú vŕtania typu (obr.1):
 „B“ - pre dlhé časti
 „A“ - pre krátke časti

The legs contains drilling type (pic.1):
 „B“ for long workpieces
 „A“ for short workpieces

Lábák és tartozékok megadott fűrészt követelnek meg (kép.1.):
 „B“ - hosszú részeknek
 „A“ - rövid részeknek

Bind mit folgenden Bohrungen ausgestattet (rys.1):
 „B“ - für lange Elemente
 „A“ - für kurze Elemente

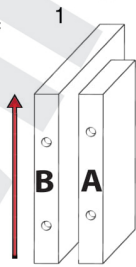

(SK) Rozbalte a usporiadajte si nohy posteľe (obr. 2).

(EN) Unfold and arrange the legs of the bed (fig. 2).

(HU) Csomagolja ki és rendezze össze az ágy lábait (2. kép)

(DE) Entfalten sich und ordnen die Beine des Bettes (rys. 2).

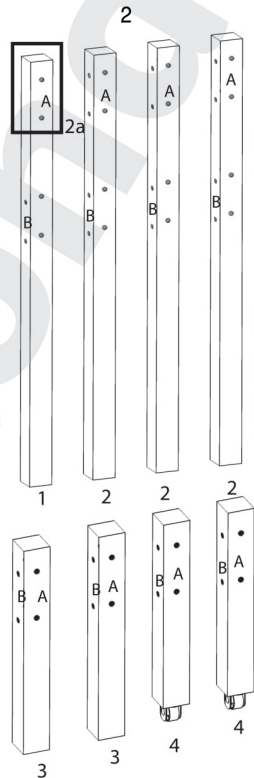

Vložte skrutky 85 mm do nôh („typ A“) (obr.3) a zaskrutkujte krátke boky posteľe.

Insert the bolts 85 mm in the legs (type „A“) (rys. 3) and turn short sides of the bed.

A 85mm csavarokat tegye bele a lábakba („tip A“) (kép.3) és csavarozza be a rövid ágy oldalait.

Setzen Sie die Schrauben 85 mm in den Pfosten (der „A“) (rys. 3) und biegen Sie die kurzen Seiten des Bettes.

Po zmontovaní bokov (obr. 3), si vyberte, z ktorej strany budete mať vchod do posteľe (pravá alebo ľavá) a vložte skrutky 85 mm (typ „B“) (obr. 4).

After assembling the sides (fig. 3), choose on which side you will have the entrance to the bed (right or left) and insert the screws 85 mm (type „B“) (fig. 4).

Az oldalak összeszerelése után (3. kép) válassza ki, hogy melyik oldalról szeretné a bejáratot az ágyba (jobb vagy bal) és helyezze be a 85 mm-es csavarokat („B“ típus) (4. kép).

Nachdem die Seiten der Montage (rys. 3), wählen, auf welcher Seite sich der Eingang zu dem Bett haben wird (rechts oder links) und legen Sie die Schrauben 85 mm (Typ „B“) (rys. 4).

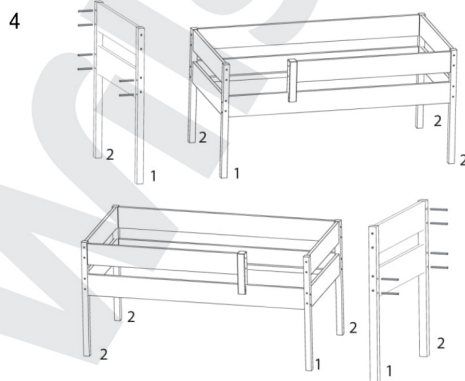
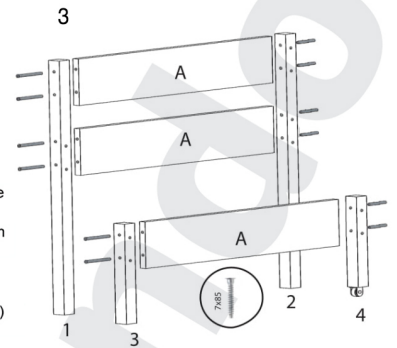

1

2

Primontuj zvyšné časti posteľe (typu "B"), pomocou 85 mm skrutiek (obr. 5 / obr. 6).
 Attaches the remaining parts of the bed (type "B") using 85mm screws (fig. 5 / fig. 6).
 Az ágy ("B" típus) fennmaradó darabjait is csavarozza fel a 85 mm-es csavarok (kép 5. / 6.) segítségével.
 Befestigen Sie die restlichen Teile des Bettes (Typ "B") mit 85-mm-Schrauben (rys. 5 / rys. 6).

Po zmontovaní posteľe, položte rošt popruhom na spod, rozstrihnite fóliu a roziahnite ho. Následne ho upevnite skrutkami 3,5x40 do rámu posteľe (obr.7).
 After twisting arrangement of beds frame, put the rack of ribbons to the bottom 3,5x40, cut the film and pull it (fig. 7).
 Az ágy összeszerelése után, helyezze az ágyrácsot szíjjal lefelé. Bontsa fel a fóliát, majd húzza szét. Ezt követően csavarozza be 3,5x40 az ágyvázához (kép.7).
 Wenn das Bett ist schon zusammengebaut, stellen Sie den Lattenrost nach unten, schneiden Sie die Folie und strecken Sie der Lattenrost. Danach befestigen Sie bitte den Lattenrost mit dem 3,5x40 Schrauben zum Bettrahmen (rys. 7).

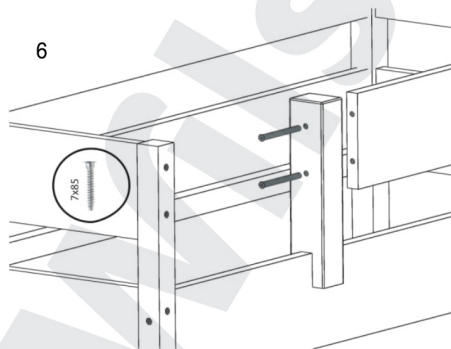
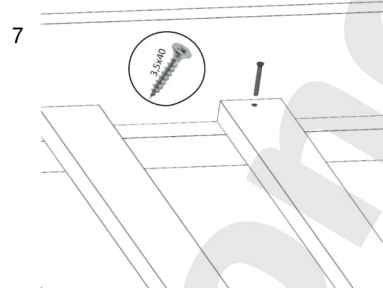
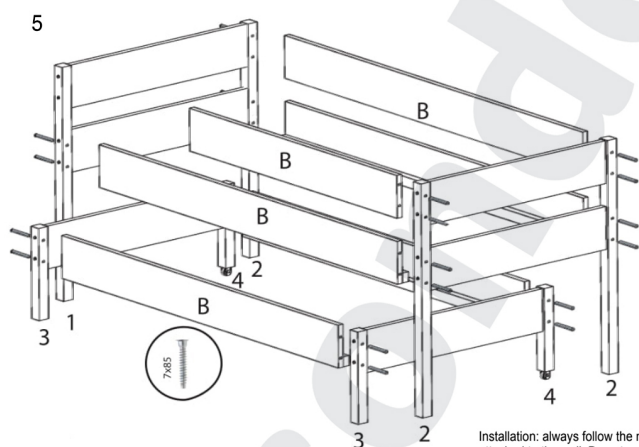

Installation: always follow the manufacturer's instructions; MATTRESS: The bed is suitable for the use of a 10-12 cm thick mattress. In order to achieve full stability, the beds should be attached to the wall. Do not use the bed if any of it the structural part is damaged or missing. Do not attach items such as links, strings, belts and harnesses to items that are not for this intended because they can cause injury by asphyxiation. WARNING: The child can be trapped between the bed and the wall, inclination roof, etc. To avoid the risk of accidents, the distance between the upper safety barrier and the wall must not exceed 75 mm or should be over 230 mm. MAINTENANCE INSTRUCTIONSS: All assembly connections should always be properly tightened, be careful that none of them were loose. Clean with a damp cloth. The room should be ventilated to keep the humidity low and prevent mildew.

Montovanie: Vždy postupujte podľa inštrukcii výrobcu. Matrac: K posteli, potrebujete matrac, ktorého výška bude 10-12 cm. V dôsledku riziku pádu, je výtýšená posteľ vhodná pre deti nad 6 rokov. Aby bola posteľ ešte viac stabilná, mala by byť namontovaná k stene. Nepoužívajte posteľ, ak je akákoľvek časť z konštrukcie poškodená alebo chýba. Je zakázané používať predmety ako: šnúrky, pásky, popruhy, v nadväznosti do iných náradí, ktoré nie sú na to určené a môžu tak spôsobiť zranenie alebo udusenie. Dieťa môže ostať uväznené medzi posteľou a stenou pri posúvaní časti. Preto, aby ste ste predišli tomuto riziku, majte na vedomí, že vzdialenosť medzi vrchnou bariérou bezpečnosti a stenou, nemôže prekročiť 75 mm ale by mala byť väčšia ako 230mm. Všetky spoje musia byť úplne dotiahnuté podľa inštrukcie, dbajte na to, aby žiadny z nich nebol uvoľnený. Posteľ čistite vlhkou handričkou. Miestnosť by mala byť vetraná, aby sa zabezpečila nízka vlhkosť a zabránilo tak plesniam.

Összeszerelés: Mindig tartsa magát a gyártó utasításaihoz; Matrac: Az ágyba 10-12 cm magas matrac szükséges, Amennyiben hiányzik egy alkotó elem, esetleg bármely sérülés található az ágy vázán. In order to achieve full stability, the beds should be attached to the wall. Ne használjon tárgyakat: fűző, óv, hám, illetve hasonló tárgyakat amelyek nem erre tervezett, baleset veszélyes, sérülést okozhat, a gyermek beszorulhat az ágy és fal közé. Hogy elkerüljük ezt a rizikót, vegye figyelembe, hogy a távolság a felső akadály és a fal között, nem lépheti túl a 75mm, viszont negyobbnak kell lennie mind 230mm. Az összes csavart erősen húzza meg szerelési útmutató alapján. A terméket nedves törölkendővel tisztítsa. Ideális szellőztetett helységben tartani, mivel biztosítja az alacson páratartalmat ezzel megelőzve a penész kialakulását. 1x ágy oldal 3 kivehető rúddal.

Installation: Befolgen Sie immer die Anweisungen des Herstellers. MATRATZE: Das Bett eignet sich für die Verwendung einer 10-12 cm dicken DE Matratze. Verwenden Sie das Bett nicht, wenn überhauptDas Bauteil ist beschädigt oder fehlt. Um volle Stabilität zu erreichen, sollten die Betten an der Wand befestigt werden. Befestigen Sie keine Gegenstände wie Glieder, Schnüre, Gürtel und Gürtel an Gegenständen, die nicht dafür vorgesehen sind beabsichtigt, weil sie durch Ersticken Verletzungen verursachen können. WARNUNG: Das Kind kann zwischen dem Bett und der Wand eingeklemmt werden, Neigung Dach usw. Um Unfälle zu vermeiden, darf der Abstand zwischen der oberen Sicherheitsbarriere und der Wand 75 mm nicht überschreiten oder sollte betragen über 230 mm. WARTUNGSANLEITUNG: Alle Montaganschlüsse sollten immer fest angezogen sein, seien Sie vorsichtig dass keiner von ihnen locker war. Mit einem feuchten Tuch reinigen. Der Raum sollte belüftet werden, um die Luftfeuchtigkeit niedrig zu halten und Schimmelbildung zu vermeiden.